



# GREMAC

Mobile Siebmaschinen



Elektrischer Antrieb, optional erhältlich: Benzin- oder Dieselaggregat

L.A.S. Lastabhängige Steuerung für ununterbrochenes Arbeiten

Feuerverzinkter Bunker, 2.300 mm breit; Aufgabehöhe 1.910 mm

PKW Anhänger: max. 3.500 kg Anhängelast

Kraftvolle Elektromotoren

Leistungsstark und ein echter Alleskönner in der Klasse bis 3,5 Tonnen

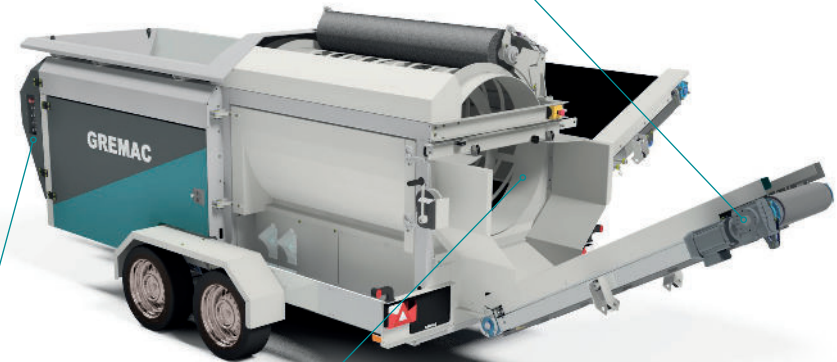

Kein Materialverlust durch ein einteiliges, über die gesamte Breite der Trommel laufendes Feinkornband

Maschinenrahmen und materialführende Teile aus feuerverzinktem Stahl, für ein langes Maschinenleben

Kurbelstützen für den sicheren Stand im Einsatz

Bedienpanel, optional auch mit Fernbedienung für den komfortablen Betrieb aus dem Radlader

Trommelkörper mit einfach auswechselbaren Siebmatten

Bis zu 50 m<sup>3</sup>/h Siebleistung



# GREMAC

## Mobile Siebmaschinen



### GREMAC e1

Ob Aushub, Erde, Steine, Bauschutt oder anderes siebfähiges Material – die GREMAC e1 meistert mit ihrer unvergleichlichen Flexibilität alle Aufgaben spielend einfach.

Erreicht wird diese universelle Einsatzfähigkeit durch ihren modularen Aufbau.

Heckband, Steingitter, Fernbedienung, wechselbare Siebmatten oder die Auswahl an verschiedenen Grundkonfigurationen machen die e1 in der 3,5t-Klasse zu einem wahren Alleskönner.

Einfach, robust, vielseitig – die GREMAC e1

Bis zu 50 m<sup>3</sup>/h Siebleistung

### Kontakt

GREMAC OHG  
Twiestweg 5  
26209 Hatten | Deutschland  
Tel.: +49 (0)4482 9 74 01 00  
info@gremac.de

www.gremac.de

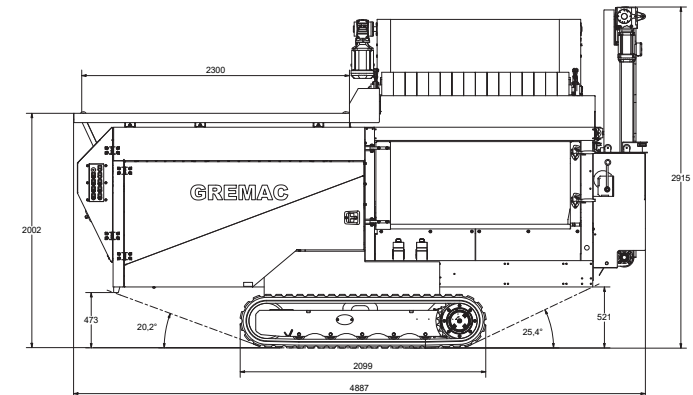
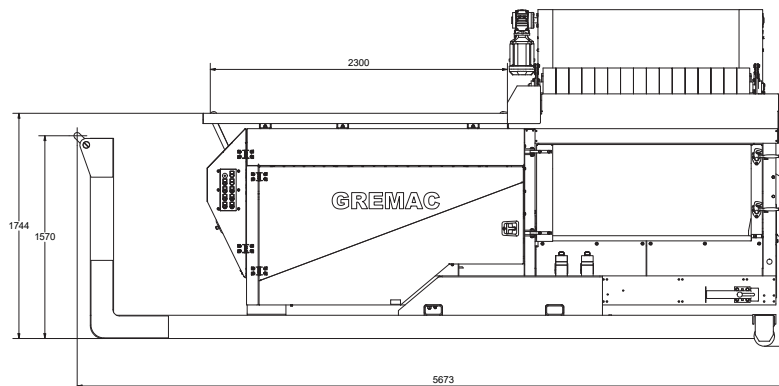
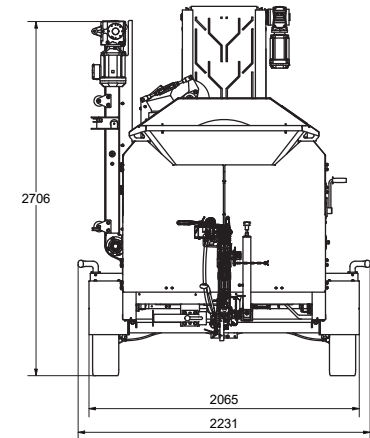
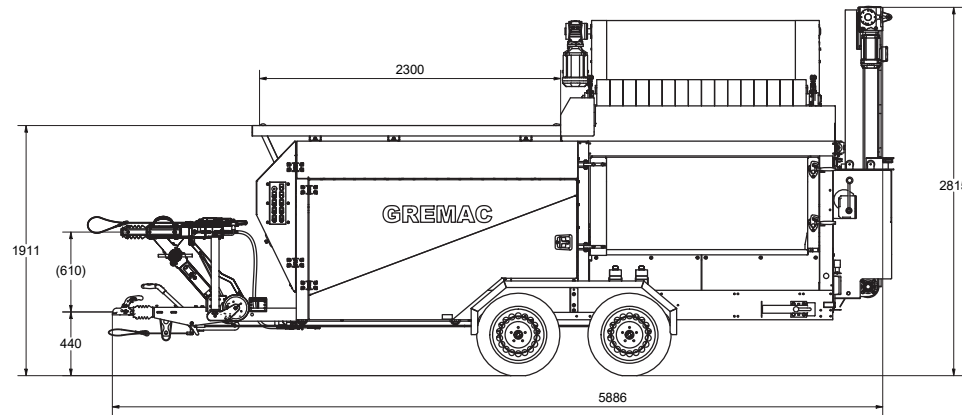

### Technische Daten

**Trommellänge:** 2.000 mm

**Durchmesser:** 1.000 mm

**Siebfläche:** 6,2 m<sup>2</sup>

**Maschenweite:** 2 - 80 mm

**Antrieb:** Elektrisch, optional Generator (Benzin/Diesel)

**Bunker:** 1,3 m<sup>3</sup>

**Gewicht:** 2.650 kg - max. 3.500 kg

**Zugvorrichtung:** Kugelkopf, Zugöse (40/50 mm)

**Versorgungsspannung:** 380 - 420 V / CEE-16A

Technische Änderungen vorbehalten - Maßangaben können ggf. abweichen. Maschinenabbildungen ggf. mit optionalem Zubehör.

Robust, feuerverzinkt & Made in Germany

#einfachsieben